

A group of children are playing on a large, modern playground structure made of silver metal poles and black safety netting. The structure is shaped like a large, inverted triangle. Several children are sitting on the top horizontal bar, and others are climbing or sitting on the netting. They are all smiling and looking towards the camera. The background shows green trees and a clear blue sky. The ground is covered in sand and a dark green safety mat.

"PlayAlive integrerer den klassisk leg med det bedste fra det virtuelle univers. PlayAlive skaber leg, læring, bevægelse og ikke mindst motion i uderummet."

**play
alive**

INDHOLD

PLAYALIVE

- PlayAlive - Bevægelse gennem leg & læring

PLAYALIVE LEG & LÆRINGS PRODUKTER

- SPIDER
- INFINITY
- SPEED
- WALL
- e-Wall
- WAVE

KUNDETILPASSEDE LØSNINGER

PLAYALIVE SPIL



PLAYALIVE

Bevægelse gennem leg & læring



PlayAlive har siden 2008 skabt innovative og moderne løsninger med fokus på bevægelse, leg & læring, hvor brugeren er i centrum.

Idéen til at kombinere elektronik og legeprodukter kommer fra medarbejdernes mange års erfaring indenfor leg, læring kombineret med elektronik.

PlayAlives mission er at skabe bevægelse og ikke mindst motion i uderummet.

Dette skabes ved brug af vores unikke platform, som består af elektroniske sensorenheder, der reagerer på touch (aktivering), som efterfølgende kommunikerer med brugeren igennem lys, lyd og tale. PlayAlives interaktive teknologi findes på legepladser i det meste af verden bl.a. Australien, USA, Asien og det meste af Europa.

Elektronisk Platform

Udviklet til at skabe bevægelse gennem aktiv leg & læring.

16 LED Lys

- 7 standard farver
- 64 farvekombinationer

Mikro processer

- Kontrollere lys, lyd, sekvenser, spil/aktiviteter
- Kan programmeres efter ønske

Data kommunikation

- Serieforbindes og kan kommunikerer med op til 100 sensorer

Online 24/7

- Version 6.0 eller nyere
- Statistik er tilgængelig
- Upload af nye aktiviteter

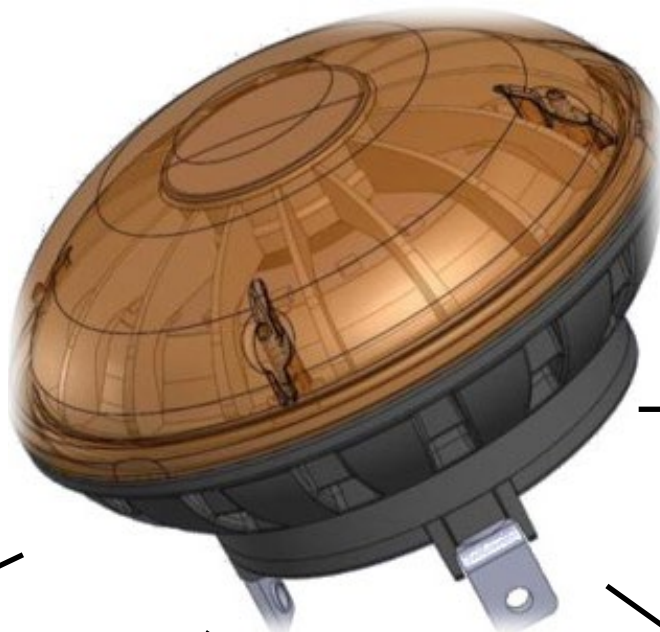

Touch sensor

- Aktiveres ved hjælp af hånd eller fod

Højtaler

- Vandtæt
- Individuelle lydklip/musik kan uploades

Holdbarhed & Robusthed

- Designet og udviklet til permanent udendørs brug
- Anvender mellem 10-30 Watt

Aktiviteter udvikles med Flow Teorien & Personas teorien i mente

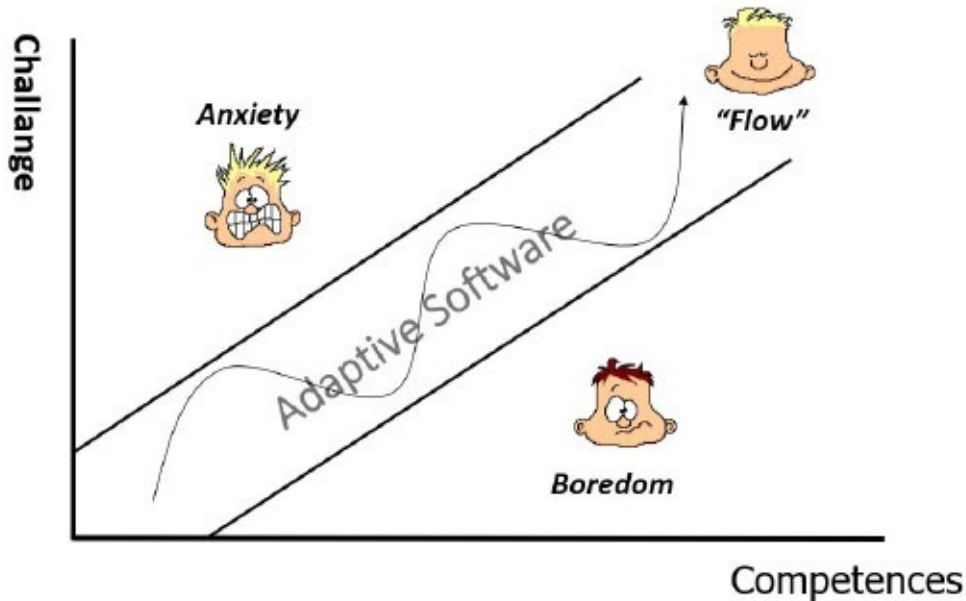

Mihayli Csikszentmihalyi, American psychologist

Action: Andy and Amy



Fantasy: Fiona and Felix



Creative: Carla and Chris



Mind: Max and Macy



Vores kunder siger:

"e-Wall er imponerende simpelt at bruge.

Børnene drøner ud til den, så snart der er en mulighed."

— Camilla Kirchoff Pedersen,
SFO leder hos Skipper Clement
Skolen

"PlayAlive kan med deres platform skabe lyst og motivation til bevægelse og leg, da børn bliver draget af det interaktive element."

— Thor Storgaard, Leg- og bevægelseskonsulent hos Glad-saxe Kommune

"PlayAlive talte mere om leg og bevægelse end om teknologi, og det er årsagen til, at legeredskaberne fungerer på pladsen."

— Morten Stræde, Billedkunstner, Volmers Plads, Vejle

SPIDER

6+

PLAYSPOT DER VÆKKER OPSIGT

PlayAlive Spider er opbygget som både et traditionelt klatrestativ og med indbyggede sensorer, der motiverer til mere leg og aktiv læring.

PlayAlive Spider er i sig selv en flot skulptur, der alene ved sin form tilføjer legepladsen eller byrummet en ny dimension. Børn i alle aldre får lyst til at udforske legemulighederne og de adaptive spil sikrer at de leger mere og i længere tid.

Spider leveres i rustfrit stål og kommer som standard med 4 sjove og udfordrende spil.

HVEM ER PLAYALIVE SPIDER TILTÆNKET TIL

PlayAlive Spider er primært for børn mellem 6 og 12+ år, men både ældre børn og voksne med legegleden i behold kan lege på PlayAlive Spider i timevis. Aktiviteterne er intuitive og let tilgængelige.



SPILPAKKE

PlayAlive Spider leveres med en klar til brug spilpakke. Alle spil inkluderet er adaptive og vil snart tilpasse sig spillerne. Som en konsekvens bliver spillerne konstant udfordret på et passende niveau og vil blive ved med at spille i længere tid. Det er et playspot, hvor brugerne har det sjovt, uanset om de leger, eller aktiverer læringszonen.

AKTIV LÆRING

Derudover kan den aktive læringsapp integreres. Én tablet eller telefon forbinder til edderkoppens og masser af bevægelse med læring er nu mulig. Aktiv læringsmodulet understøtter alle klasser og alle fag. Den er intuitiv og let tilgængelig, hvilket gør den velegnet til et bredt publikum som folkeskoler, specialskoler, børnehaver og institutioner.



SPIL DER ER INKLUDERET

- Hot and Cold
- e-Squash
- Speedy
- Free play and light show
- Aktiv læring

SPECIFIKATIONER

Pladskrav:

10 x 8 meter.

Krav om faldunderlag:

Ja: Vi anbefaler støbt gummiunderlag.

El-tilslutning:

Spider kører på lavspænding og kan tilsluttes solenergi. Ved normal leg er forbruget ca. 30 W. PlayAlive Spider går automatisk i dvaletilstand, hvor strømforbruget er minimalt. Den elektroniske platform er TÜV godkendt.

Teknologi:

Sensor-enheden er vejrbestandig og 100 % vandtæt, fremstillet af et robust plastmateriale uden ftalater og testet til meget kraftige slag. Dermed lever den helt op til de krav om robusthed, der stilles til en legeplads.

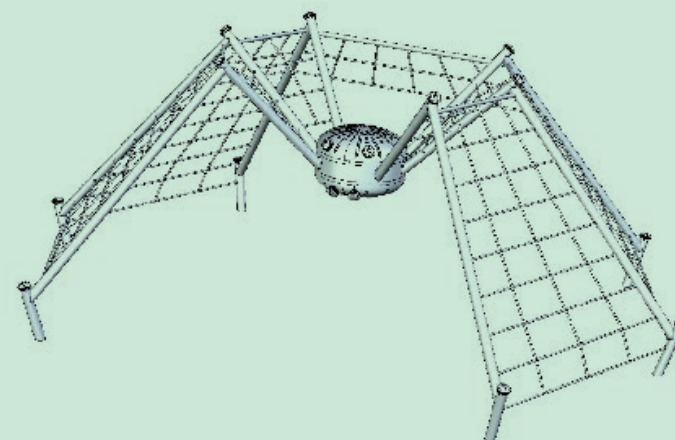

INFINITY

6+

PLAYSPOT DER VÆKKER OPSIGT

Infinity er vores innovative aktivitet for 'the urban lifestyle'. Den er oplagt til både skoler, parker og legepladser. Infinity er en "playzone", hvor brugerne både er aktiv, lærer og har det sjovt på én gang.

Kommer som standard med fire spil og kan nemt opdateres med nye spil efter behov. Yderligere kan dette playspot integreres med vores læringskoncept FIL (Fleksibel Interaktiv Læring).

Den tilhørende læringsapp omsætter fag-øvelser på iPad/tablet/telefon til masser af bevægelse med læring. FIL understøtter alle klassetrin og alle fag.

HVEM ER PLAYALIVE INFINITY TILTÆNKET TIL

Infinity er målretter børn, elever, idrætsklubber og byens borgere der gerne vil være aktive på en ny, sjov og udfordrende måde. Aktiviteterne er intuitive og let tilgængelige.



[ET SPIL eTennis](#)

SPILPAKKE

PlayAlive Infinity leveres med en færdig spilpakke. Alle spillene er adaptive og tilpasser sig lynhurtigt til deltagerne. Det betyder, at legen holdes i gang, og alle bliver udfordret.

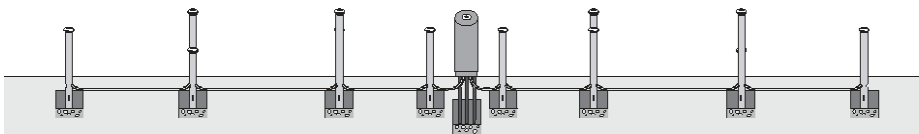

SPIL DER ER INKLUDERET

- Hot and Cold
- eTennis
- Stop-watch
- MindMatch
- Free play and light show
- Aktiv læring

SPECIFIKATIONER

Pladskrav:

5,5 x 12,0 meter.

Krav om faldunderlag:

Vi anbefaler støbt gummiunderlag.

Teknologi:

Sensor-enheden er vejrbestandig og 100 % vandtæt, fremstillet af et robust plastmateriale uden ftalater og testet til meget kraftige slag. Dermed lever den helt op til de krav om robusthed, der stilles til en legeplads.

Installation:

PlayAlive Infinity fås i en udgave med stolper eller en udgave, hvor teknologien er indstøbt i gummiunderlaget, og dermed falder i med omgivelserne.

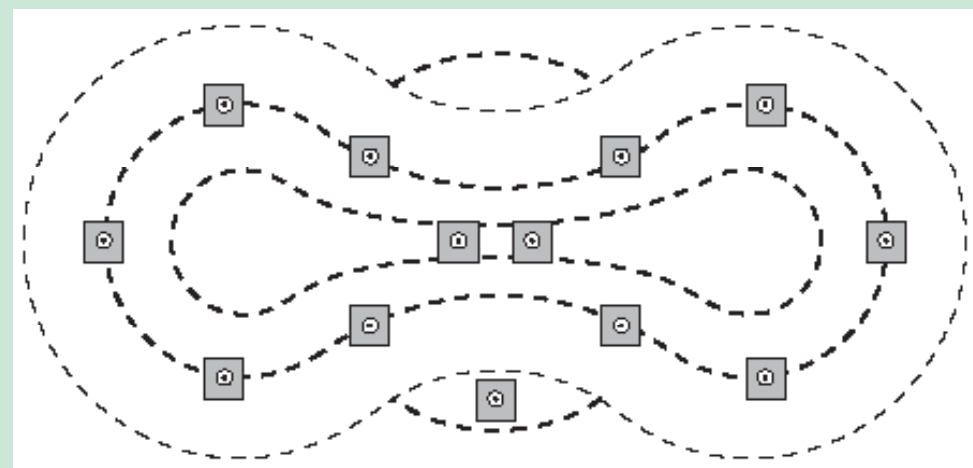

SPEED

6+

PLAYSPOT DER VÆKKER OPSIGT

Speed er løsningen hvor pladsen er trang. Mindre bane men er stadig udfordrende og har stor lege- og læringsværdi. Det er for børn fra 6 år, men ældre børn og voksne med legegleden i behold kan lege også være aktive i timevis.

Speed er en bane med otte sensorer, opbygget, så man kan spille to hold eller to personer imod hinanden. Speed kommer som standard med tre spil og det er nemt at uploade nye når nødvendigt.

Yderligere er det muligt at integrere vores læringskoncept FIL.

HVEM ER PLAYALIVE SPEED TILTÆNKET TIL

Speed er målretter børn, elever, idrætsklubber og byens borgere der gerne vil være aktive på en ny, sjov og udfordrende måde. Aktiviteterne er intuitive og let tilgængelige.



[ET SPIL MIRROR](#)

Derudover kan den aktive læringsapp integreres. Én tablet eller telefon forbinder til Speed og masser af bevægelse med læring er nu mulig. Aktiv læringsmodulet understøtter alle karakterer og alle fag. Den er intuitiv og let tilgængelig, hvilket gør den velegnet til et bredt publikum som folkeskoler, specialskoler, børnehaver og institutioner.



SPIL DER ER INKLUDERET

- Mirror
- eTennis
- MindMatch
- Active Learning

SPECIFIKATIONER

Pladskrav:

3,0 x 7,0 meter.

Krav om faldunderlag:

Vi anbefaler støbt gummiunderlag.

El-tilslutning:

Speed kører på lavspænding og kan tilsluttes normal 230v stikkontakt. Ved normal leg er forbruget ca. 20 W. PlayAlive Speed går automatisk i dvaletilstand, hvor strømforbruget er minimalt.

Teknologi:

Sensor-enheden er vejrbestandig og 100 % vandtæt, fremstillet af et robust plastmateriale uden ftalater og testet til meget kraftige slag. Dermed lever den helt op til de krav om robusthed, der stilles til et moderne playspot.

Installation

PlayAlive Speed fås i en udgave med stolper eller en udgave, hvor teknologien er indstøbt i gummiunderlaget, og dermed falder i med omgivelserne.

Det er let at installere, og flere har sagt, at det mest komplekse er udlægningen af gummioverfladen. Det siger noget om både det enkle og robuste ved PlayAlive konceptet.

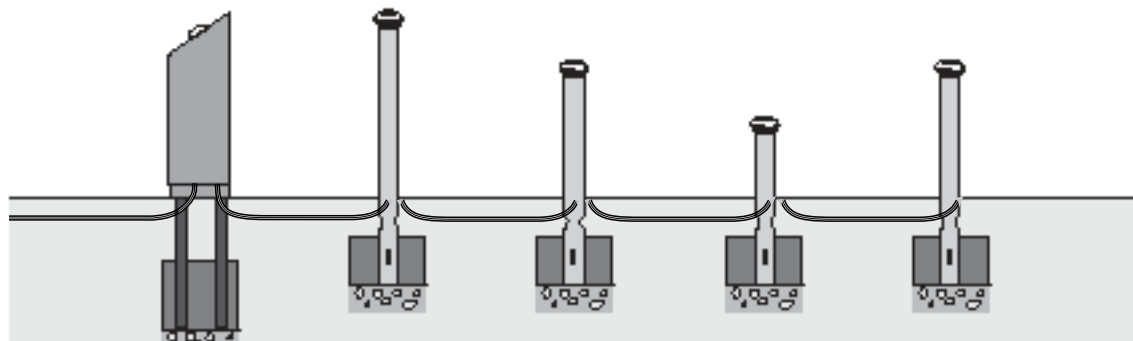

WALL

I har væggen vi har løsningen

6+



Customized Wall configuration

PLAYSPOT DER VÆKKER OPSIGT

Har i en væg der kunne trænge til lidt opmærksomhed har vi en nem løsning. Ved at indbygge vores sensorer skabes nemt og elegant en ny aktiv lege og læringszone. Wall kan tilpasses jeres ønsker vedr. design og aktiviteter.

Wall er et anderledes og unikt aktivitetsspot som er super intuitiv at anvende, men stadig med mange timers leg og læring

HVEM ER PLAYALIVE WALL TILTÆNKT TIL

Wall er designet til en bred målgruppe og anvendes i dag til børn, studerende, sportsklubber, skoler og ikke mindst boligforeninger og offentlige arealer som ønsker at få mere sjov aktivitet ind i dagligdagen.

Derudover kan den aktive læringsapp integreres. Én tablet eller telefon forbinder til Wall og masser af bevægelse med læring er nu mulig. Aktiv læringsmodulet understøtter alle karakterer og alle fag. Den er intuitiv og let tilgængelig, hvilket gør den velegnet til et bredt publikum som folkeskoler, specialskoler, børnehaver og institutioner.



Credit: Opa Adler

SPIL DER ER INKLUDERET

- Reaction
- Mind
- Team-Up
- eSquash
- Free play and light show
- Active Learning

SPECIFIKATIONER

Pladskrav:

5,0 x 3,0 meter.

Krav om faldunderlag:

Vi anbefaler støbt gummiunderlag. Dette er dog ikke et krav.

Teknologi:

Sensor-enheden er vejrbestandig og 100 % vandtæt, fremstillet af et robust plastmateriale uden ftalater og testet til meget kraftige slag. Dermed lever den helt op til de krav om robusthed, der stilles til et moderne playspot.

El-tilslutning:

Speed kører på lavspænding og kan tilsluttes normal 230v stikkontakt. Ved normal leg er forbrugt ca. 30 W. PlayAlive Speed går automatisk i dvaletilstand, hvor strømforbruget er minimalt.

Installation

PlayAlive Wall comes in two versions. The standart version comes with 6 sensors but can also be customized for the customers needs.

Eksempel på en vægkonfiguration

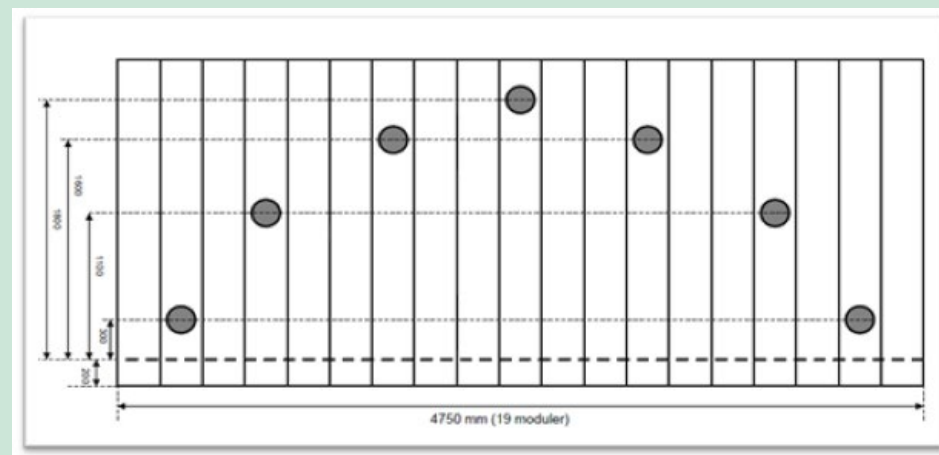

e-Wall

6+

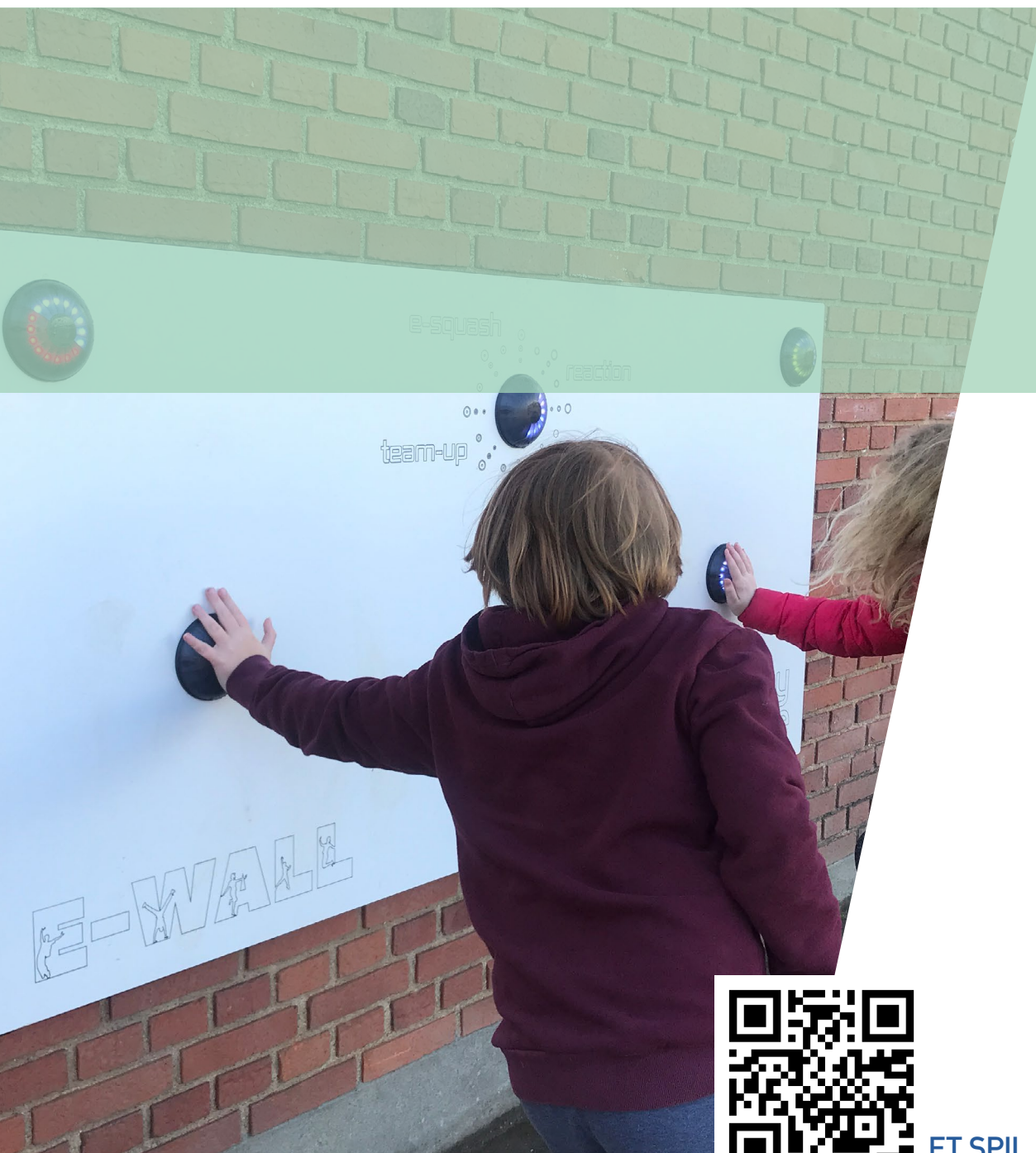

LÆRING MED BEVÆGELSE - GJORT NEMT

e-Wall bygger på PlayAlives interaktive platform og består af seks elektroniske sensor-enheder indeholdende lys, lyd og touch funktioner. Sensor-enhederne er indbygget i ét tavle-modul, som hænges op på en eksisterende væg. e-Wall har trådløs forbindelse til en iPad, hvortil der er udviklet en LæringsApp, som indeholder en række læringsøvelser, en øvelseseditor, samt en eksterne øvelsesdatabase.

TO-SIDET DIDAKTIST PRINCIP

Udover at e-Wall integrerer bevægelse i undervisningen har elever selv mulighed for at lave egne øvelser. Dette giver en række muligheder for at indtænke e-Wall til undervisningsforløbet. Eleverne kan lave øvelser til hinanden, til andre årgange, som afslutning på emneuger og general faglig fordybelse. e-Wall indeholder således et to-sidet didaktisk princip, hvor bevægelse går hånd i hånd med faglighed.



[ET SPIL REACTION](#)

AKTIVE PAUSER

Udover læringsApp medfølger fire bevægelsesaktiviteter. Disse er adaptive og tilpasser sig lynhurtigt til deltagerne og deres niveau. Det betyder at aktiviteterne holdes i gang og alle bliver udfordret.

play alive **e-Wall**

Active learning
Create your own exercises or download existing from the e-Wall app.

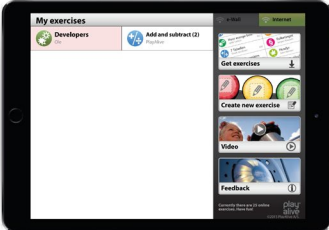

- Download app for iPad from App Store (search: "fi").
- Connect iPad to e-Wall's local network (go to settings / select wifi / select e-Wall).
- Make your own exercises or retrieve pre-made exercises from the library.
- Start exercises on e-Wall by pressing "Start" in the app.

Active breaks
Choose between different games, for example, the blue game shown below.

e-squash
Beat your friend or teacher in a game of electronic tennis. Blue team against purple team. Best of three set is the winner!

reaction
Test your reaction! Who is fastest and turns off all the green lights in 20 seconds.

team-up
Two players work together in a race against time. The players must hit the matching lights at the same time. A fun social game.

mind
Electronic version of "Simon Says". Repeat the correct sequence and test how many combinations you can remember.

There is music activity on e-Wall when nothing else is chosen. Here you can combine different musical instruments and rhythms. Fun and creative for all ages.

Find more inspiration on www.playalive.dk

SPIL DER ER INKLUDERET

- Reaction
- Mind
- Team up
- e-Squash
- Rythm mode
- Aktiv læring

SPECIFIKATIONER

Pladskrav:

4 x 6 meter.

Tilsluttes el- eller solpanel:

e-Wall tilsluttes almindelig 230v stikkontakt. alternativt kan e-Wall også drives af solenergi. Ved normal leg er forbruget ca. 20 W.

e-Wall går automatisk i dvaletilstand, hvor strømforbruget er minimalt.

Teknologi:

Sensor-enheden er vejrbestandig og 100 % vandtæt, fremstillet af et robust plastmateriale uden ftalater og testet til meget kraftige slag. Dermed lever den helt op til de krav om robusthed, der stilles til en moderne aktivitetsplads.

Installation

PlayAlive e-Wall fås i to udgaver. En inde version og en ude version. Begge udgaver er lette at installere, og flere har sagt, at det sværeste er at opsætte den i den korrekte højde. PlayAlive anbefaler at placere den lavt så også de mindste børn kan være med.



WAVE

8+

PLAYSPOT DER VÆKKER OPSIGT

Gennem gode spil funktioner og et robust udendørs platform, giver vi børn masser og leg og læring. Samtidig med at deres daglige behov for motion og spændene spil oplevelser bliver dækket.

Børnene opnår højere naivuer, og indtjener flere points. De bliver belønnet for kreativitet og samarbejde, de spiller virtuelt sammen med Zombier, helte, skurke med mere. Fælles for alle af aktiviteterne, er at de er fysik aktive mens de leger.



[PRODUKT ANIMATION](#)

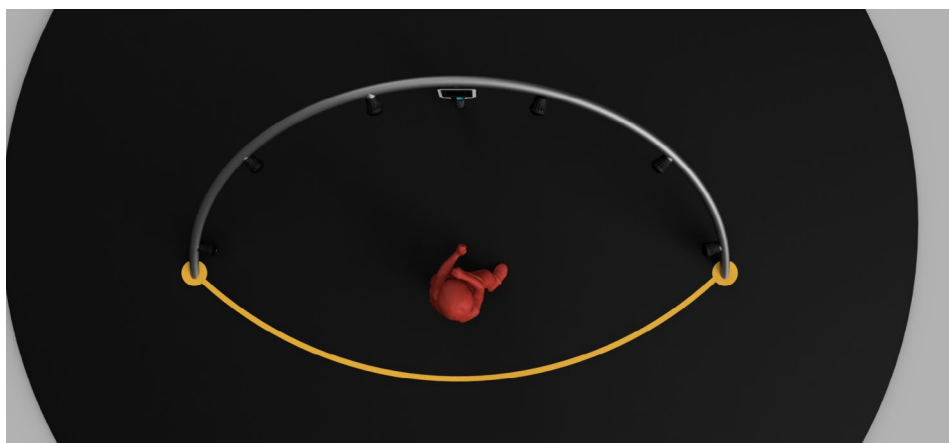
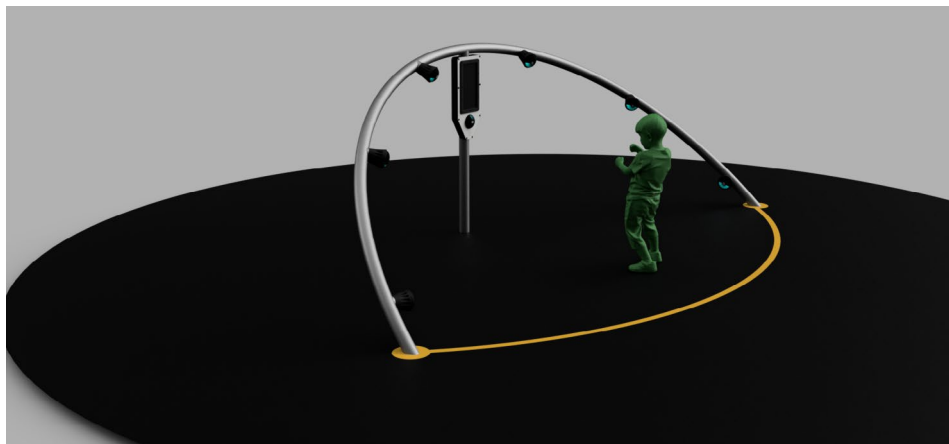

SPECIFIKATIONER

Pladskrav:

5.3 x 1.5 meter

Krav om faldunderlag:

Vi anbefaler støbt gummiunderlag.

Teknologi:

Sensor-enheden er vejrbestandig og 100 % vandtæt, fremstillet af et robust plastmateriale uden ftalater og testet til meget kraftige slag. Dermed lever den helt op til de krav om robusthed, der stilles til en moderne aktivitetsplads.

El-tilslutning:

Wave kører på lavspænding og kan tilsluttes normal 230v stikkontakt. Ved normal leg er forbruget ca. 30 W. PlayAlive Wave går automatisk i dvaletilstand, hvor strømforbruget er minimalt.

SPIL DER ER INKLUDERET

- Agent
- Dj Puzzle
- Team-Up
- Online 24/7 (Nye Spil On-demand)



KUNDE TILPASSEDE LØSNINGER

LEG I SAMMENSPIL MED BYRUMMET

PlayAlive kan være et legeredskab eller en interaktiv installation i gågaden, de grønne områder eller de åbne pladser. Installationer, der skaber forundring, fællesskab, konkurrence, høj puls og leg. Der gives et løft til stedets atmosfære - uden at gå på kompromis med natur, design og arkitektur.

EN LEVENDE ARKITEKTUR

Med PlayAlive kan arkitekturen og legerummet gøres levende.

Lys, lyd, børn og unge i bevægelse bliver en del af oplevelsen af byrummet for andre brugere. Med PlayAlive behøver legepladsen ikke være et særskilt defineret område, men kan indgå som en del af et samlet hele. PlayAlive redefinerer legepladsen og gør den til en del af byrummet. Se referencerne på playalive.dk for at få indtryk af mulighederne.



Credit: Opa Adler



SPIIL

Kommer snart

AGENTS

CLOSE CALL TEAM PLAY

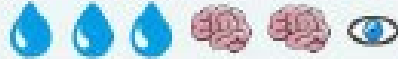

EXPERIENCE

Co-op puzzle game, find matching color pairs and disarm the bomb.



Inspiration:

Keep Talking and Nobody Explodes
Mission impossible.

1 Team CO-OP

Reaction + Brain (Logic) + Communication

Wall, Mirror and Court Areas

BRAIN MASTER

MARTIAL ARTS SIMULATOR

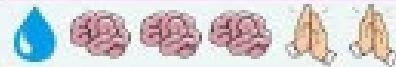

EXPERIENCE

Single or vs. Quiz game. Answer simple audio questions for points.

....

Intro

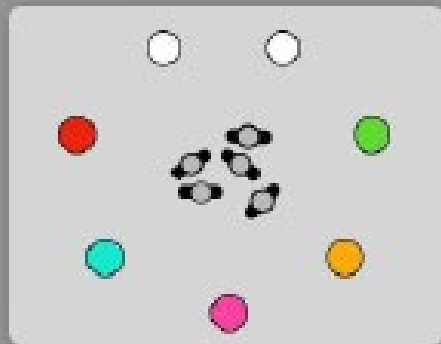

Question is read by text to speak



Players runs between sensor units to find the correct answer. (hit to hear)



Wrong answer will knockout a player

Parameters

Time:
Questions: Random
Difficulty:
Points:

Objects



CLUE/DND



BOMB



MYSTERY



SPEED UP



SLOW



THUNDER



WAVE

1 - X Players

Brain (knowledges) Team play

Wall, Mirror and Court Areas

Relevance / Longevity:

Random Questions, Difficulty Levels, Updates.



Inspiration:

Trivial Pursuit, Kahoot, Buzz (playstation)

DJ STAR

CHILL AND JAM SESSIONS LIVE



EXPERIENCE

Play with beats, effects and make good sounding DJ Sessions.
Discover the analog controls and unlock the full potential.

Intro

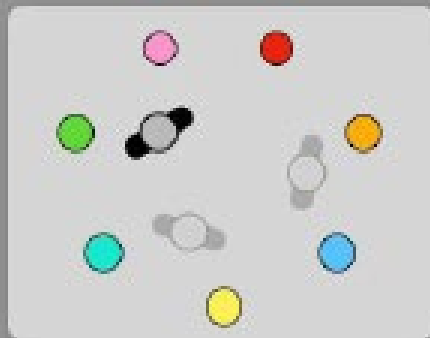

Each Sensor unit (color) are its own instrument:

Beat (Toggle)
Key (Hit/Looper)
Fx (Hit)
Bass (Hit/Looper)
Hold to swap asset



A session last a set about of time or times-out when inactive.

Parameters

Content: Updated content seasonal content

Stream:

Connect a mobilephone and use own songs and mic

Objects



1 - 10 Beatniks

Experiment and Create Together
(knowledges)

Wall/Row, Mirror and Court Areas



Inspiration:

Turntables, Launchpads, Tonematrix
www.you.dj, www.sampulator.com

MEMORY

SPACE COLOR GAME



EXPERIENCE

A modern version of this PlayAlive classic! Better sounds gameplay and flow!

....

Intro

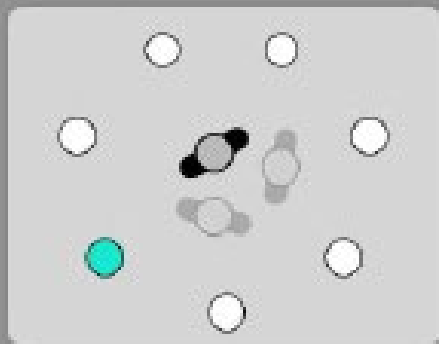

The user makes the same light pattern, new color is added.



Better replay, unique color sounds, stay in flow.



Climatic win or epic **Timeout.**



Until everyone makes a mistake

Parameters

Timeout:

Patterns: Basic -> Advance

Distractions: Multiple options

Sound: Random and new sound sets.

Multiplayer

Everyone is active along one player completes the pattern.

Objects



DIAMOND



BOMB



MYSTERY



SPEED UP



SLOW



TUNDED



WAVE

1 - X Teams

Brain (memory)

Wall, Mirror and Court Areas



Inspiration:

Memory - Dance off

ZOMBIE SMACK

PHYSICAL THEMATIC ZOMBIE HUNT



EXPERIENCE

Co-op rescue/survival game, players track down and defeat zombies.

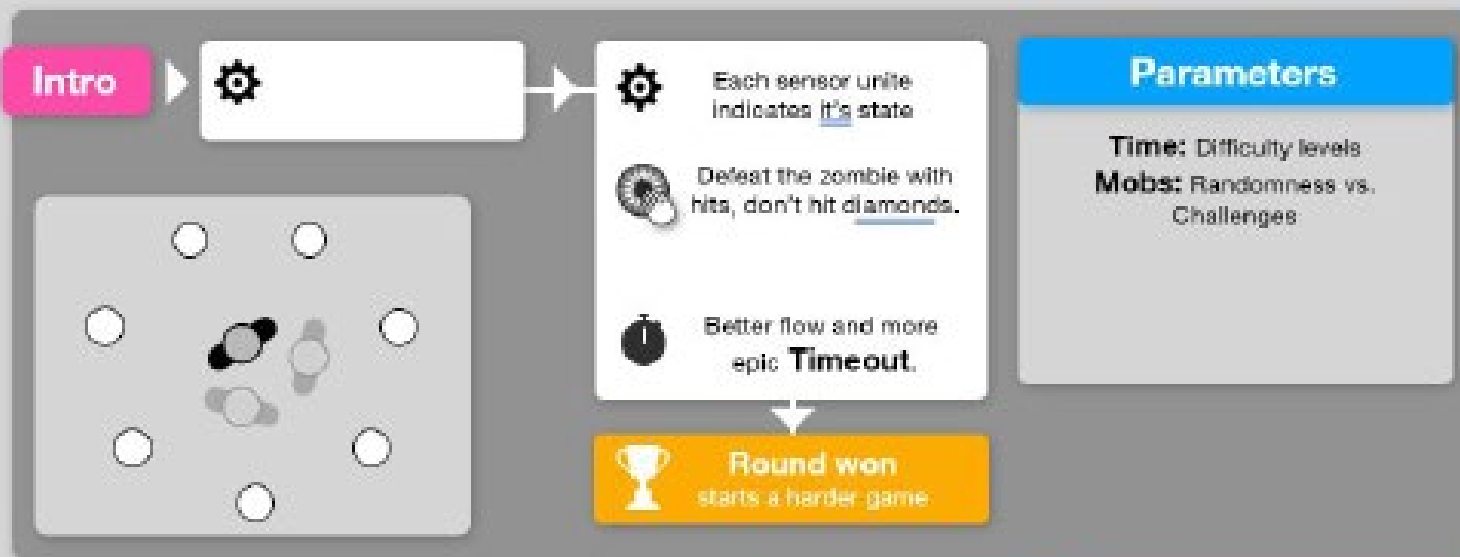

Inspiration:
Zombie - Haunted House

1 - X Players

Running + Teamwork

Wall, Mirror and Court Areas

